

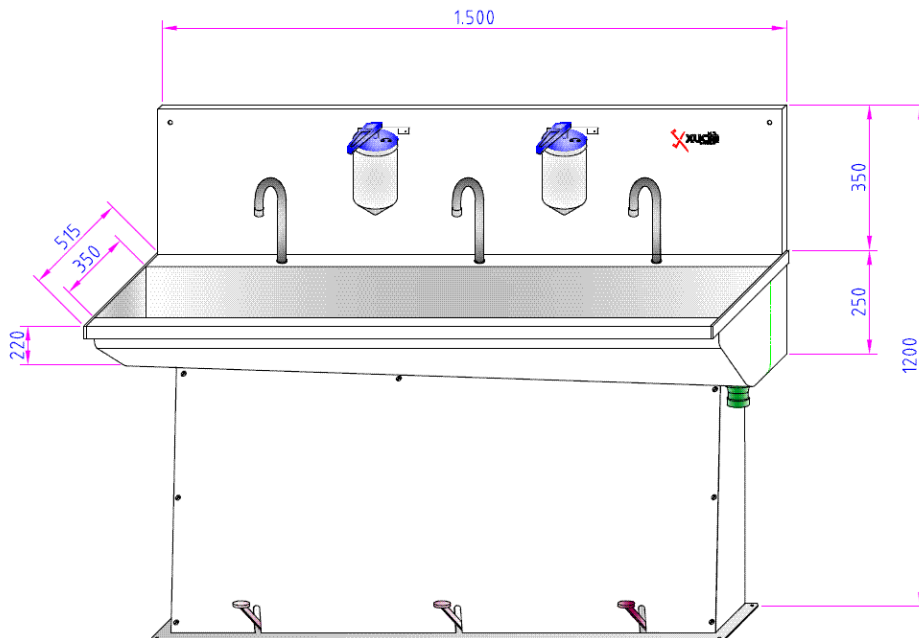

Codi	Descripció
060175	RENTAMANS AMB PEU 3 AIXETES A PEDAL

### Descripció tècnica

Dimensions: 1500x515x1200 mm. d'alçada  
 Acabat per projecció de micro esferes de ceràmica.  
 Construcció en acer inoxidable AISI 304.  
 Xapes de 1.5 a 4 mm.  
 Xarxa de tuberes centralitzades de dos entrades (F i C).  
 Connexions d'aigua de 3/4" ( F i C ).  
 Accionament mitjançant 1 pedal barrejador per cada aixeta.  
 3 aixetes inoxidables  
 2 Dosificadors de sabó en PVC .  
 1 vàlvula desguàs de 1 1/2"  
 1 cubeta cònica de 1500x350x220/250 mm. d'alçada.



TOL. LLIURES DE MAG. LINEALS (mm)		TOL. LLIURES DE GRAUS I MINUTS (gr.,min.)	
± 1		± 0,5°	
<i>Dibuixat</i>	<i>Data</i>	<i>Signat</i>	
<i>Revisat</i>			
<i>E: 1/8</i>	<i>Mat: AISI-304</i>		
LAVAMANOS CON PEDESTAL 3 CAÑOS A PEDAL MEZCLADOR		<i>MODEL</i>	060175
		<i>VERSIÓ</i>	
		<i>N°:</i>	00